

PROELEVATION

MONTE-CHARGE Modèle MH



MONTE-CHARGE NON ACCESSIBLE*

APPLICATION

Pratique : les monte-charge s'intègrent parfaitement dans un environnement dans un minimum d'encombrement.

Robuste : Etudié et conçu par nos ingénieurs pour des milliers d'utilisations.

Simple d'installation : leur installation se fait avec un minimum de travaux annexes.

Efficace: Ils sont de véritables outils de travail performant et fiable.

Leurs usages sont multiples pour transporter des paquets, des pièces, etc.

On les utilise également comme monte-plat dans les cafétérias, restaurants, comme monte documents dans des bureaux, banques, comme monte médicaments dans les cliniques, hôpitaux, etc.

Les monte-charges peuvent être livrés avec une structure autoporteuse.

Différentes finitions sont proposées : Tôle peinte époxy, inox ou inox alimentaire.

*conforme à la directive machine n° 2006/42/CE avec inscription CE qui permet sa commercialisation dans n'importe quel pays de la Communauté Européenne.

Caractéristiques



Charges

- 50 et 100 kg.

Services

- Service même face.
- Service 180°(opposé) ou 90°(d'équerre).
- 2 ou 3 faces de services.

Motorisation

- Electrique machinerie haute.
- Hydraulique machinerie basse.

Course

- Electrique: 35 mètres.
- Hydraulique: 8 mètres.

Portes palières

- Standard, manuelles avec deux vantaux du type guillotine avec ouverture verticale.
- Possibilité de porte battante.

Dimensions

- Le passage libre (largeur et hauteur) des portes palières correspond exactement à celui de la benne (sauf en service 90°).
- Hauteur libre égale à la hauteur utile de cabine (H).

Pylône autoporteur

- Profilés laminés en acier galvanisé (habillage à prévoir).

Options principales

- Finition acier inoxydable standard (304) ou alimentaire(316).
- Etagère amovible supplémentaire.
- Porte palières pare-flamme 1H.
- Porte de benne.
- plateau chauffant.
- Portes automatiques.
- Cabine Duplex

Charges	Profondeur benne Variable de 50 mm en 50 mm		Hauteur benne Variable de 50 mm en 50 mm		Largeur portes palières Variable de 50 mm en 50 mm		Hauteur portes palières Variable de 50 mm en 50 mm	
	A,B Mini (mm)	A,B Maxi(mm)	Mini (mm)	Mini (mm)	Mini (mm)	Maxi(mm)	Mini (mm)	Maxi(mm)
50 ou 100 kg	350	800	500	900	350	800	500	900



Inox alimentaire



Restaurant



Restaurant



Bureau



Cabine Duplex



Structure

DIMENSIONS UTILES DE TREMIE ET CABINE AVEC STRUCTURE

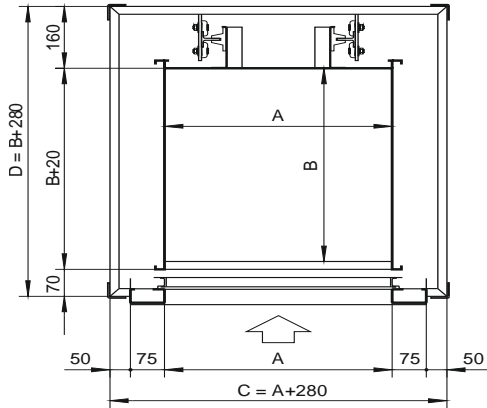

Disposition 1

Dispositions	Dimensions cabine	Dimensions trémie
1	A & B+20	A+280 & B+280
2 & 3	A+20 & B	A+210 & B+310
4 & 5	A+20 & B+20	A+240 & B+280
6	A+40 & B	A+210 & B+310
7	A+20 & B+20	A+210 & B+280

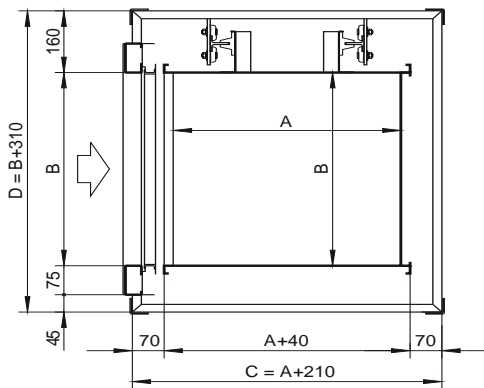

Disposition 2 & 3

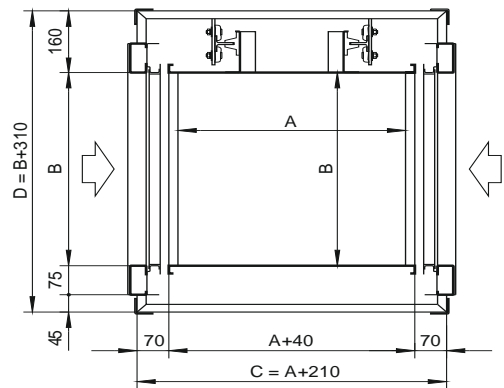

Disposition 6

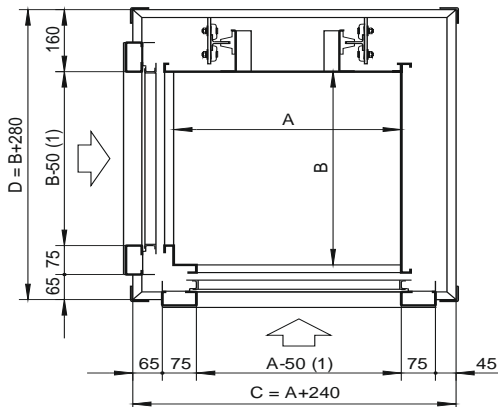

Disposition 4 & 5

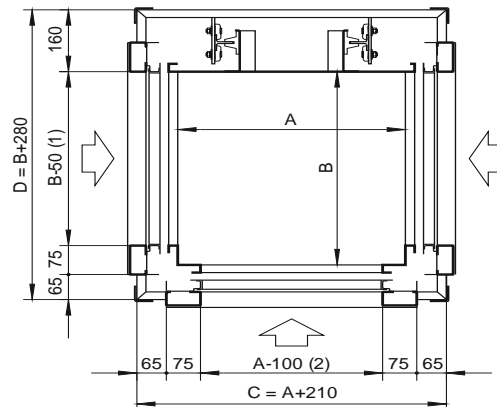

Disposition 7

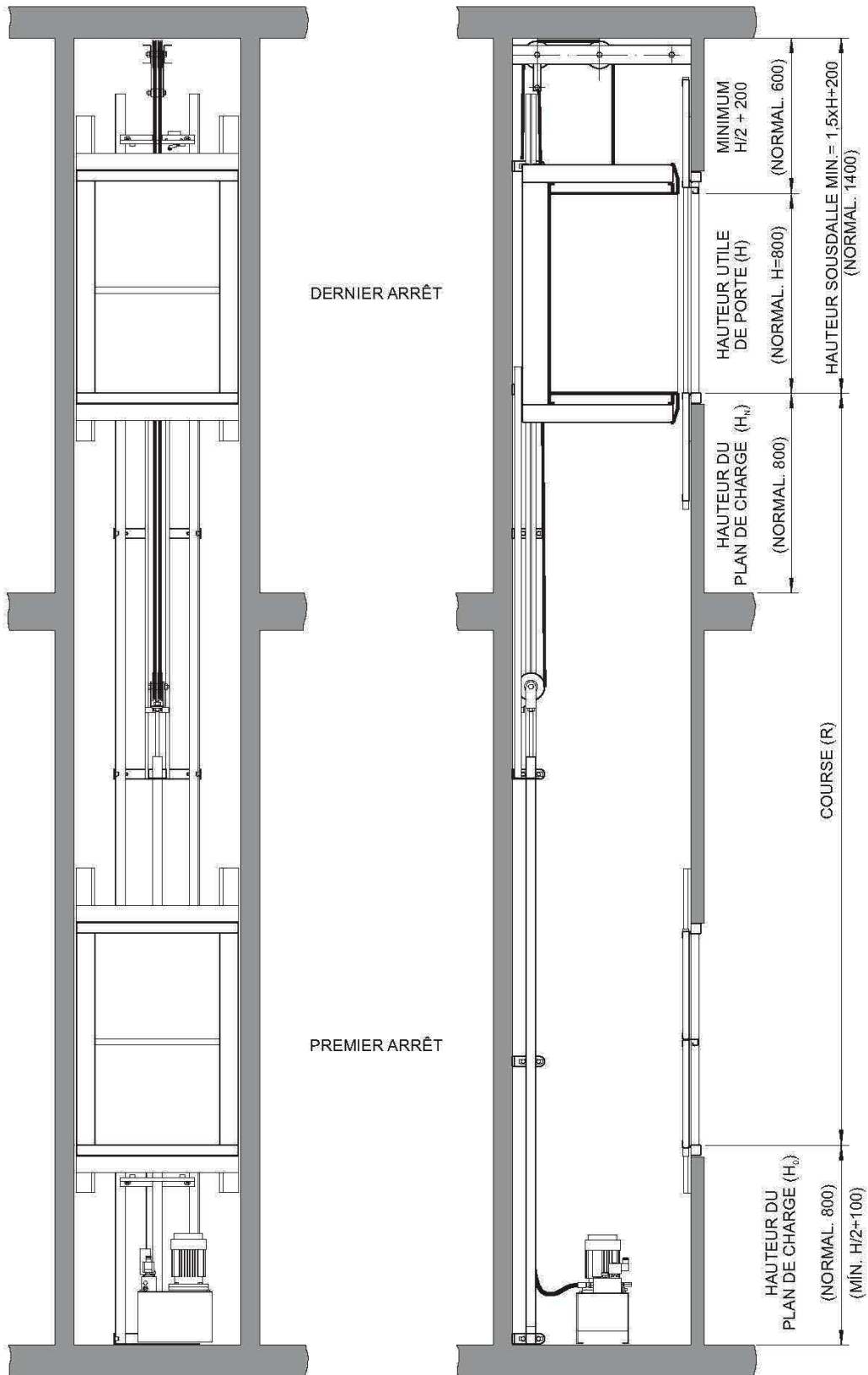

**ELEVATION MODELE MH ELECTRIQUE
MINICHARGES MH-E**

