



SPÉCIFICATIONS TECHNIQUES

ASCENSEUR UNIFAMILIAL MODÈLE UH

APPLICATION	<p>Transport vertical de personnes dans les édifices à faible hauteur et au trafic relativement faible, aussi bien pour des logements existant déjà que pour les nouvelles constructions; on peut l'installer plus précisément dans:</p> <ul style="list-style-type: none">- Des pavillons- Des maisons individuelles- Des édifices jusqu'à 8 logements- Des maisons adossées <p>Capacité pour 3 personnes ou pour une chaise roulante; dans ce cas il est prévu un passage de porte de 800 mm et des dimensions de cabine appropriées asidero y mandos a nivel adecuado (variante UHM).</p>
NORME	<p>Conforme au Certificat d'Examen CE de Type (ATI/LD-VB/M011/99, organisme notifié 0053), ascenseur modèle, qui est conforme aux critères décrits dans la Directive 95/16/CE concernant la conception et la fabrication conforme à la norme harmonisée EN-81-2.</p>
CARACTERISTIQUES	
<i>CHARGE</i>	225 Kg (3 personnes ou une chaise roulante)
<i>VITESSE</i>	0.2 m/s, 0.3 m/s (Centrale hydraulique à une vitesse). 0.4 m/s, 0.5m/s (Centrale hydraulique munie de vitesse de nivelage).
<i>ARRETS</i>	6 arrêts maximum
<i>COURSE</i>	Jusqu'à 16 mètres. Dans le cas de la variante UHM, dont la capacité est celle d'une chaise roulante, la course est de 9 mètres, comme restriction pour usage exclusif en logements privés.
ALIMENTATION ELECTRIQUE	230 V± 5% Monophasé, 50/60 Hz. Monophasé uniquement pour 0.2m/s 230/400 V± 5% Triphasé, 50/60 Hz. Possibilité d'autres tensions.
TYPE DE MISE EN MARCHÉ	Hydraulique à action indirecte avec une relation différentielle 2:1
<i>VERIN</i>	Vérin simple muni de butée d'amortissement intérieur (amortisseur hydraulique); avec soupape de rupture; entrée d'huile inférieure ou supérieure; Possibilité d'être livré en deux pièces.
<i>CENTRALE</i>	Centrale hydraulique munie d'un moteur submergé dans de l'huile, d'une pompe à vis (bas niveau sonore), d'un bloc de soupapes possédant toutes les sécurités spécifiées dans la norme EN 81-2, de plaques d'identifications et d'instructions incorporées à l'intérieur de la centrale. Pour une vitesse nominale supérieure à 0.3m/s on fournit une centrale hydraulique munie de vitesse de nivelage (2 vitesses). Dimensions: 350x700x750(h) -1 vitesse-; 500x850x1000 (h) - 2 vitesses.
<i>TUYAUTERIES</i>	Rigides , tubes selon DIN 2391, matériel en acier St-37.4 (NBK) -Standard 6 m-, les possibles coudes nécessaires ne sont pas inclus dans la livraison normalisée. Flexibles , tuyaux hydrauliques à double maille métallique testés avec les raccords montés - en option sur commande -

SUSPENSION

CABLES Suspension réalisée par trois câbles de 8 mm de diamètre, composition 6x19+1 charge de rupture 38.8 KN (1770N/mm²)

POULIE Diamètre moyen 332 mm, 3 gorges, munie d'éléments pour empêcher que les câbles sortent de leurs rainures, on incorpore dans la tête une poulie indépendante pour le câble de sécurité.

GUIDAGE

Par deux guides calibrées T65/A (65x54x8) selon la norme ISO 7465

ETRIER

Muni de parachute instantané à rouleaux mis en action par un câble de sécurité

INSTALLATION DANS LA GAINÉ

Les réactions sur les appuis des guides sont spécifiées dans les instructions de montage.

Fixation à un mur – standard -

Tout le matériel nécessaire pour le montage avec des fixations à l'un des murs de la gaine est fourni; Fixation des appuis de guides grâce à des ancrages pour béton ou brique pleine.

Pour les murs en briques creuses on devra envisager des profilés métalliques encastrés pour souder les fixations ou bien utiliser des traverses de mur si on peut accéder au mur par le côté postérieur.

Structure auto-portante –en option-

Structure en acier, peinte avec une peinture epoxy-polyester à traitement thermique résistante à l'oxydation; cela permet la fermeture de la gaine postérieurement sans la réalisation de travaux de maçonnerie. Cela exige des ancrages latérales à l'édifice.

Elle permet d'installer l'ascenseur adossé à un mur d'une cour intérieure, ou bien dans une gaine d'escaliers; dans d'autres cas, il serait seulement requis de réaliser des découpages de dimensions adéquates dans les forgeages de l'édifice en restant la structure autoportante ancrée à ces forgeages, par la suite la gaine se fermerait avec des matériaux de construction allégés ou avec une garniture en tôle; pour le cas de gaines d'escaliers, ou adossé à une cour, la structure peut être recouverte avec du verre ou matériaux similaires en les collants sur la propre structure.

Dans ce cas les portes seront toujours de type battantes à l'étage et pliantes (type bus) dans la cabine.

CABINE

PAROIS Réalisées en tôle avec couverture plastique d'inflammabilité retardée.
Possibilité de plusieurs couleurs et textures (voir catalogue Decorplate de la firme REPLASA)
Couleurs standard : U-60 (Gris) ; U-62 (Crème) ; U-35 (Vert clair)
Plinthes en acier inoxydable.
Possibilité de poser une main courante sur un des côtés en option sur commande

PLAFOND Couleur blanc mat (finition standard) ou couvre-toit en matériau semi-translucide.

SOL Sol en caoutchouc à cercles de couleur noire (finition standard) ou gris clair. D'autres sols en pierre artificielle et de différentes couleurs sont disponibles.
La cabine peut également être fournie de façon à pouvoir être garnie de marbre ou de granit.

ECLAIRAGE 2 halogènes de 50 W encastrés dans le plafond (standard) ou lumière fluorescente indirecte utilisant le couvre-toit.

POSITIONNEL Positionnel dans la cabine pour porte sans judas; en option pour les portes munies de judas.

PÈSE-CHARGES Voyant lumineux et acoustique dans la cabine indiquant que la charge maximale admissible a été dépassée.

**COMMUNICATION
BIDIRECTIONNELLE**

Possibilité de fournir l'intercommunicateur MICOME modèle GF1 prêt à poser dans la boîte à boutons de la cabine. Permet la programmation in situ du numéro de téléphone ainsi que beaucoup d'autres options de fonctionnement. Permet l'usage d'une ligne de téléphone commune.

Les poussoirs d'alarmes sont fournis et sont placés sur le plafond et sous le châssis de la cabine, pour un éventuel sauvetage au cas où quelqu'un soit coincé sous la cabine.

Possibilité de fournir en plus un interchangeur avec la salle des machines.

DIMENSIONS

Hauteur = 2100 mm

Largeur parallèle au plan des guides: **A** (voir Figures 2, 3 ou 4)

Fond perpendiculaire au plan des guides: **B** (voir Figures 2, 3 ou 4)

L'ascenseur unifamilial UHP, d'après la table 1.1 de EN 81-2, permet d'obtenir des dimensions maximum de cabine pour une charge de 225 Kg, de 0,70 m².

Pour la variante UHM, spécialement conçue pour handicapés en chaise roulante, il est permis que la surface de la cabine soit supérieure à celle indiquée dans la norme EN 81-2. Tous les éléments résistants et de sécurité sont conçus pour le poids correspondant à la surface maximale de la cabine d'après la table 1.1 de EN 81-2 ; cet aspect étant inclus dans le Certificat CE d'Examen de Type. L'équipement dispose de commandes de cabine à la hauteur adéquate, en plus d'une plaque indiquant que la capacité maximale de la charge est de 225 Kg. Il est permis d'installer cette variante dans les bâtiments publics, si les commandes de la cabine sont cadenassées ou fermées à clef, afin de réserver leur usage à un public averti..

ACCES

1 ou 2 accès dans la cabine, voir figure.

Pour double accès à 90° (Montage 5 et 6) uniquement portes pliantes (type "bus")

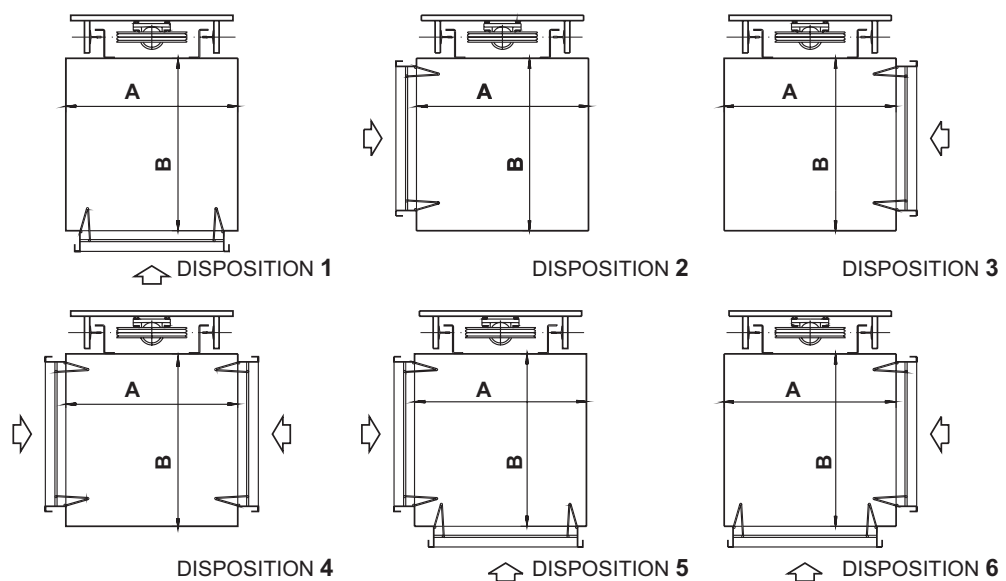

PORTES DE CABINE

TYPES

Pliantes automatiques (type "bus") munies de judas.

Opérateur télescopique de 2 ou 3 feuilles et de 4 feuilles d'ouverture centrale, bordure de 90mm, sans judas.

Pour tout autre modèle de portes consulter notre département technique.

FINITION Acier inoxydable.

DIMENSIONS Hauteur libre = 2000 mm.
 Passage libre = 600 mm, 650 mm, 700 mm, 800 mm.

PORTES PALIÈRES

TYPES **Battantes semi-automatiques** munies de judas ou sans judas.
Automatiques télescopiques de 2 et 3 feuilles et de 4 feuilles à ouverture centrale.
 Pour tout autre modèle de portes consulter notre département technique.

FINITION **Impression** pour portes battantes ; **peinture epoxy** pour portes automatiques (standard)
Acier inoxydable (en option pour les portes automatiques, prix à consulter).

DIMENSIONS Hauteur libre = 2000 mm.
 Passage libre = 600 mm, 650 mm, 700 mm, 800 mm.

BOITE A BOUTONS DE LA CABINE

En acier inoxydable du sol au plafond de la cabine.
 Poussoirs antivandalisme.
 Avec poussoirs d'ouverture de portes, urgence et/ou alarme sonore.
 Lumière d'urgence incorporée.
 Espace disponible pour installer des voyants lumineux et acoustique du dispositif pèse-charges, haut-parleur, microphone de l'interchangeur.
 Poussoirs à clef en option sur commande -.
 Possibilité de graver (logo, nom, etc...). Nous consulter.

BOITE A BOUTONS PALIERE

Poussoir antivandalisme.
 Munie d'indicateurs lumineux de présence (vert) et d'ascenseur en fonctionnement (rouge)..
 Installation dans le jambage de la porte.
 Possibilité de gravure (logotype, nom, etc...) - à consulter -

CONTRÔLE

Manoeuvre universelle hydraulique simple, avec des poussoirs.
 Tableau de manoeuvre dans une armoire métallique fermée, contrôle avec automate programmable. Dimensions 700x500x150.
 Détection d'arrêts et changement de vitesse grâce à des interrupteurs magnétiques. Pour portes automatiques stationnement avec portes fermées.
 Renivelage avec portes ouvertes. -Opcional bajo pedido-

INSTALLATION ELECTRIQUE

Tout le matériel pour câbler l'installation de la cabine et de la gaine est fourni.
 On fournit en option l'installation de la cabine et/ou gaine prémontée.

PUISSANCE DU MOTEUR

La puissance maximum installée et la consommation maximale nominale à 400 V, en fonction de la vitesse Nominale sont les suivantes :

Tension	0.2 m/s	0.3 m/s	0.4 m/s	0.5 m/s
230/400 V 3~	2.0 kW / 5.7 A	3.0 kW / 8.0 A	4.4 kW / 11.0 A	4.4 kW / 11.0 A
230 V 1~	2.5 kW / 21.3 A	-	-	-

PROTECTIONS

Absence de phase ou inversion de phases.
Protection du moteur par des thermistores.
Temps maximal de fonctionnement.
Dispositif de surcharge.
Communication bidirectionnel avec service d'intervention rapide.
Signalisation de la zone de déblocage pour manoeuvre de sauvetage.
Fin de course supérieure muni de commande installée sur le piston.
Sauvetage automatique en cas d'absence de courant.
Contre la dérive: Système électrique anti-dérive
Contre la chute libre: Soupape de rupture plus parachute actionné par un câble de sécurité.

**DIMENSIONS
 DE GAINÉ**

Selon :

- Dimensions de cabine
- Type de portes
- Disposition des accès
- Options de structure autoportante

(Voir figures 1, 2, 3, 4)

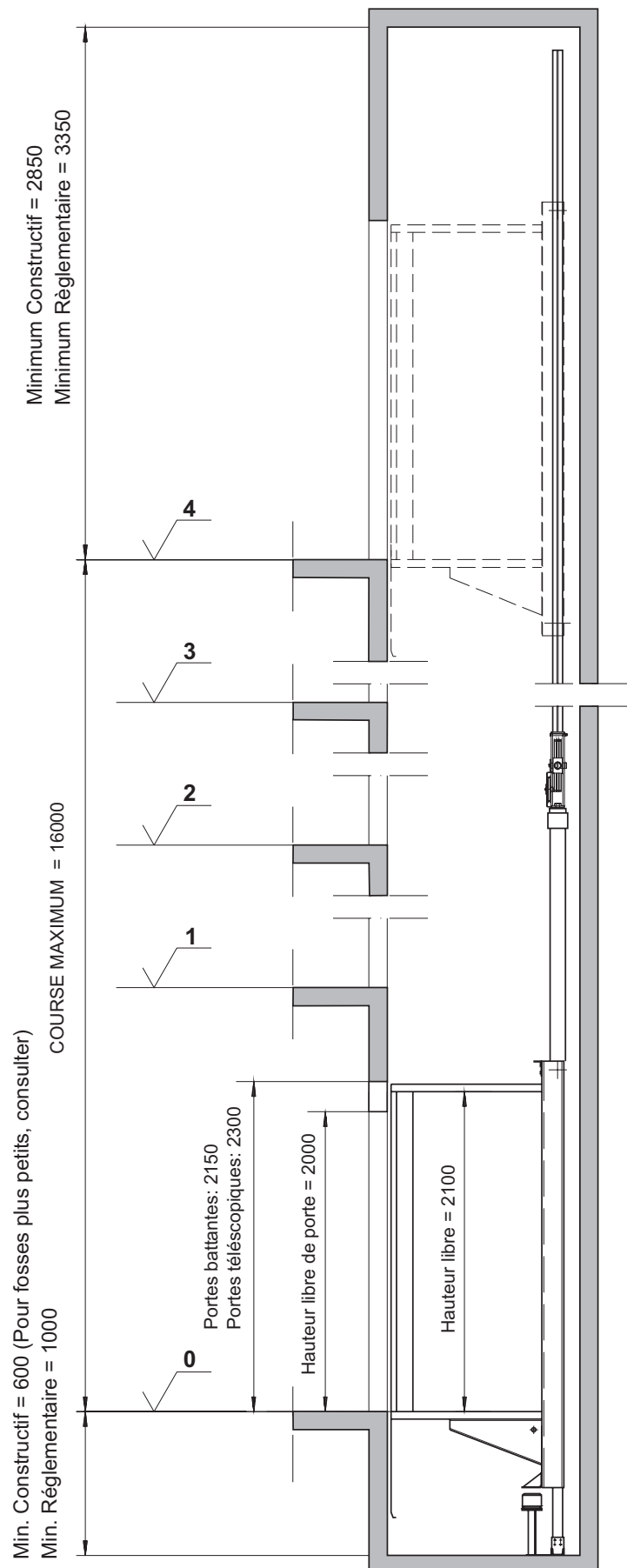

Figure 1.

Dimensions minimales de gaine
 (vue en élévation).

Figure 2. Dimensions minimales de gaine (vue de dessus).
 Fixation au mur
 Portes cabine pliantes type "bus"
 Portes palières battantes semi-automatiques

DIMENSIONS DE CABINE					
Types	A min.	B min.	A max.	B max.	PL
UHP	700	600	1000	900	600, 650 ó 700
UHM	900	700	1200	900	800

Note: Pour chaise roulante, prendre le type UHM avec dimensions maximales; dans ce cas ils sont seulement admissibles les dispositions 2, 3 et 4.

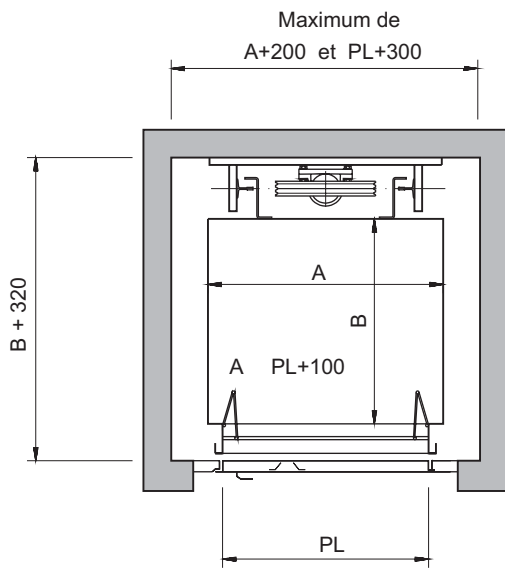

Disposition 1

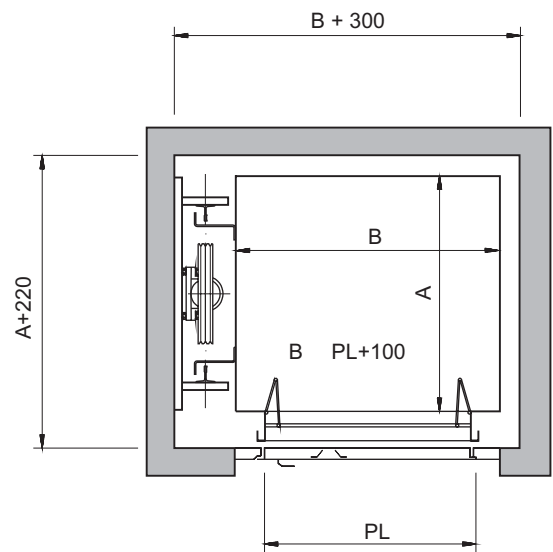

Disposition 2-3

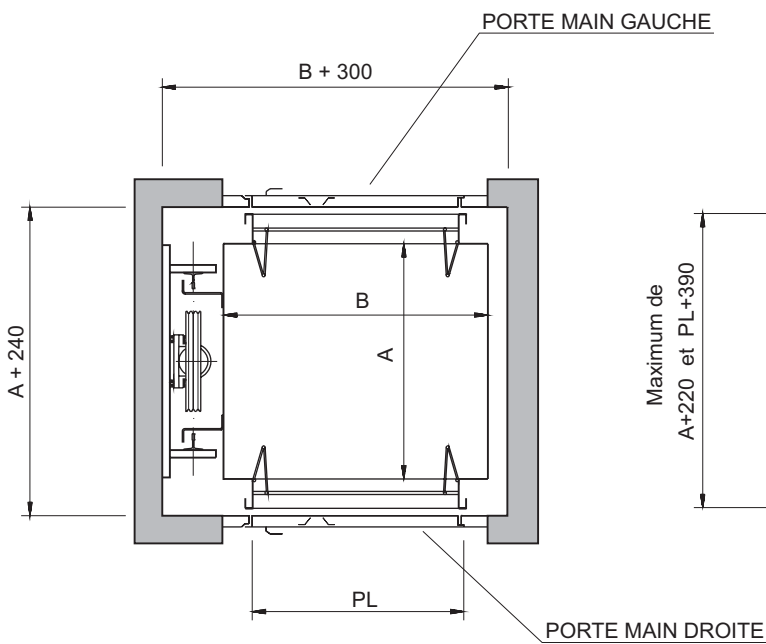

Disposition 4

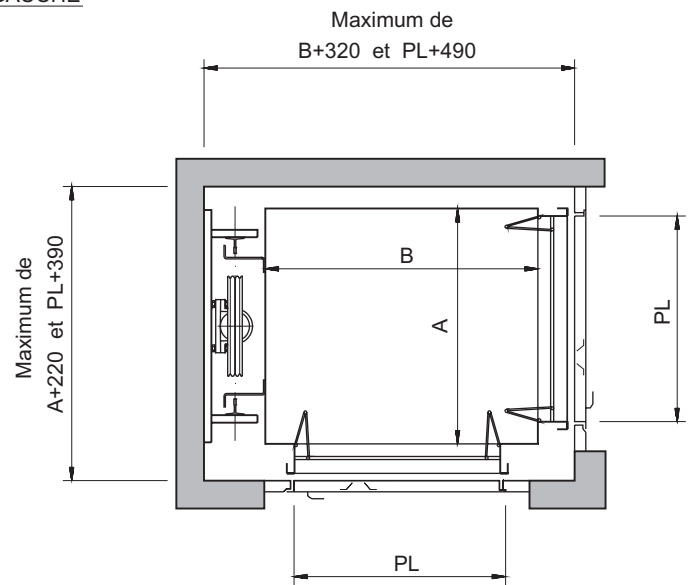

Disposition 5-6

Figure 3.

*Dimensions minimales de gaine (vue de dessus).
 Fixation au mur.
 Opérateur télescopique à 3 feuilles en cabine..
 Portes palières télescopiques à 3 feuilles..*

DIMENSIONS DE CABINE						
Types		A min.	B min.	A max.	B max.	PL
UHP	Disposition 1	700	600	1000	900	600, 650 ó 700
	Disp. 2, 3 y 4	800	700	1000	900	
UHM	Disposition 1	900	700	1200	900	800
	Disp. 2, 3 y 4	800	950	1200	950	

- Note:
- Pour chaise roulante prenda le type UHM avec dimensions maximales; dans ce cas ils sont seulement admissibles les disposition 2, 3 et 4.
 - Les gaines minimum données sont avec les seuils palières saillants de 15 mm. Ces seuils peuvent être saillis jusque 135 mm du bord du palier.

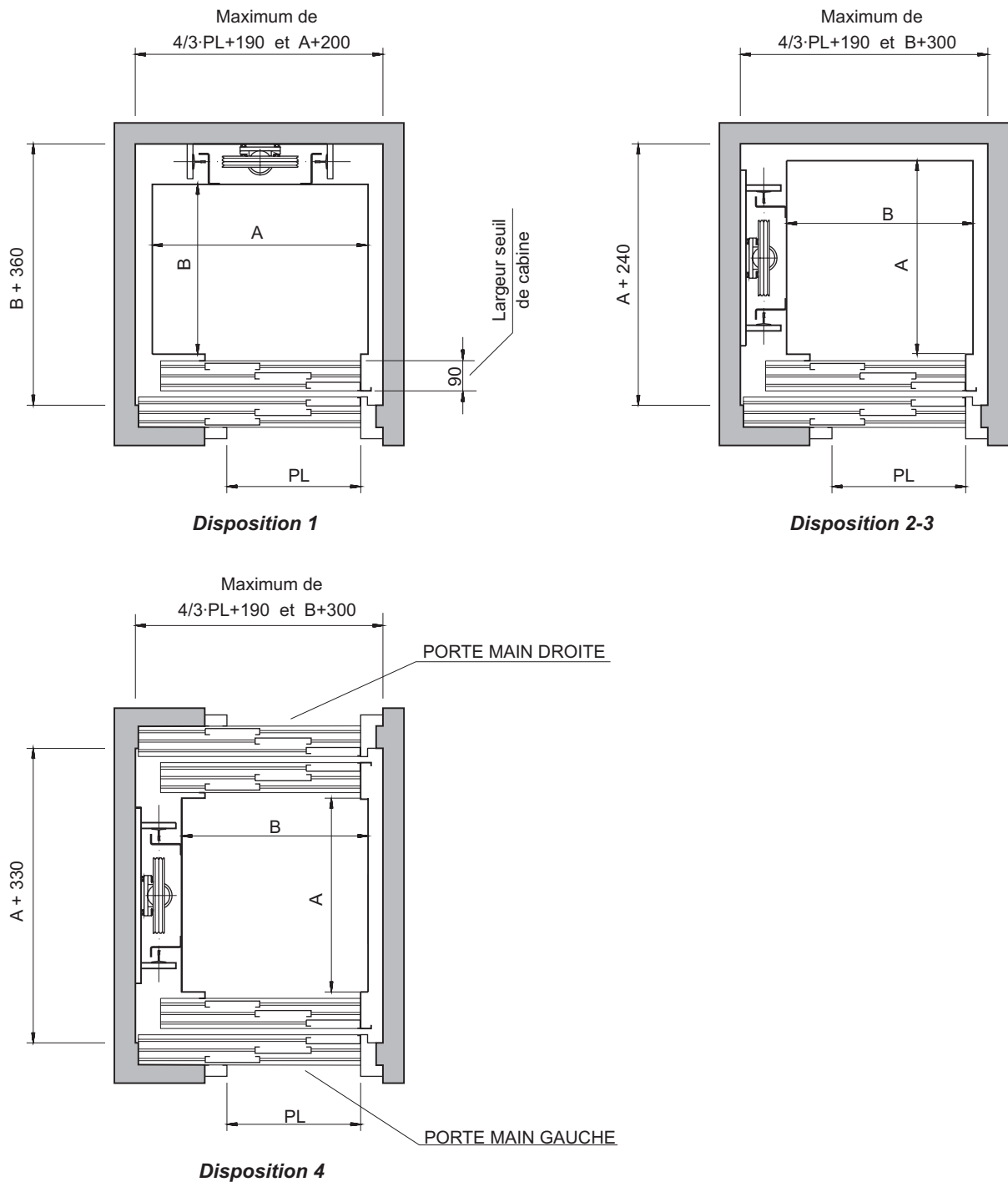

Figure 4. Avec structure autoportante.
 Dimensions extérieures de structure (vue de dessus).
 Il est seulement nécessaire les fixations dans les forgeages.
 Portes de cabine pliables type "bus".
 Portes palières battantes semi-automatiques.
 (montées sur structure autoportante).

DIMENSIONS DE CABINE					
Types	A min.	B min.	A max.	B max.	PL
UHP	750	600	1000	900	600, 650 ó 700
UHM	900	700	1200	900	800

- Note: - Pour chaise roulante prendre le type UHM avec dimensions maximales;
 dans ce cas ils sont seulement admissibles les dispositions 2, 3 et 4.
 - Les mesures extérieures indiquées correspondent aux dimensions de la structure, la gaine minimum nécessaire sera 30 mm plus grand à chaque côté.

